

ÉDITION PIERRE CHAREAU

Suspension Quart de rond Quart de rond ceiling lamp

Composée de neuf plaques d'albâtre en quart de rond montées en pétales autour d'une structure métallique peinte en noire supportant trois sources lumineuses. Existe en deux tailles.

Composed of nine alabaster panels in quarter-wedges mounted in a petal arrangement around a black painted metallic structure with three bulbs. Available in two sizes.

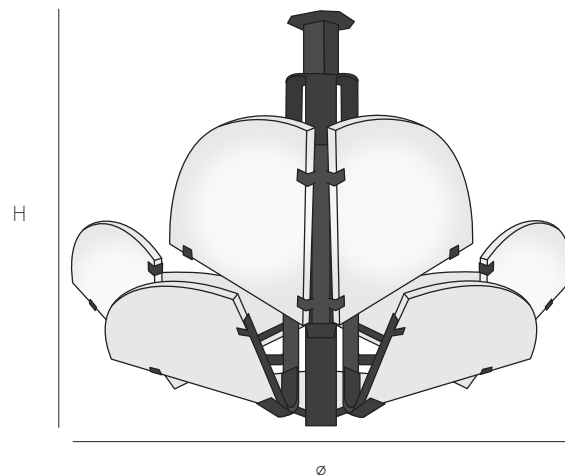

Tous nos luminaires sont fabriqués par des artisans français
All our lightings are hand-made by French craftsmen

Informations techniques / *Technical informations* :

SUS 102A

ø.60 x H.45 cm

ø.23,6 x H.17,7 in

poids / weight: 11,6 kg / 25,5 lbs

Source: 3 x E14 / E12, 4W, T20 longueur max 7cm

SUS 102B

ø.90 x H.75 cm

ø.35,4 x H.29,5 in

poids / weight: 26 kg / 57,3 lbs

Source: 3 x E14 / E12, 4W, T20 longueur max 7cm

Finitions : métal peint noir / albâtre veiné blanc et/ou marron.

Notes : la tonalité et le veinage des albâtres peuvent varier

Finish : black painted metal / alabaster with white and/or brown veins.

Notes : hues and veining may vary.